

FORNO FG 05 - 220V ~

* CODICE	DESCRIZIONE
1 50000380	VITE PER VENTOLA
1 50000560	RONDELLA PER VENTOLA
1 50001250	POMELLO SFIATO
4 50001740	PIEDINO
1 50102710	TRASF. DI ACCENSIONE
1 50102720	CANDELA PIEZO
1 50102860	ELETTROVALVOLA
1 50103110	SCROCCHETTI
4 50103130	MANOPOLA
1 50203151	VALVOLA GAS
1 50203220	PILOTA
1 50203230	TERMOCOPPIA
2 50203540	GUARNIZIONE PER UGELLI
1 50204200	BRUCIATORE
1 50304011	REGOLATORE ENERGIA
1 50304020	COMMUTATORE
1 50304031	TERMOSTATO
1 50304370	TERMICO UNIPOLARE
1 50304530	MICROPORTA
1 50304580	TIMER
1 50304610	TERMOMETRO
4 50304620	LAMPADA SPIA
1 50304731	MORSETTIERA
2 50304780	FUSIBILE
1 50405580	MOTORE
1 50405600	CONDENSATORE
1 50405740	VENTOLA
1 50505821	GUARNIZIONE CRISTALLO
1 50505940	GUARNIZIONE PORTA
1 50606210	CRISTALLO PORTA
1 50707370	CAVO PER PIEZO

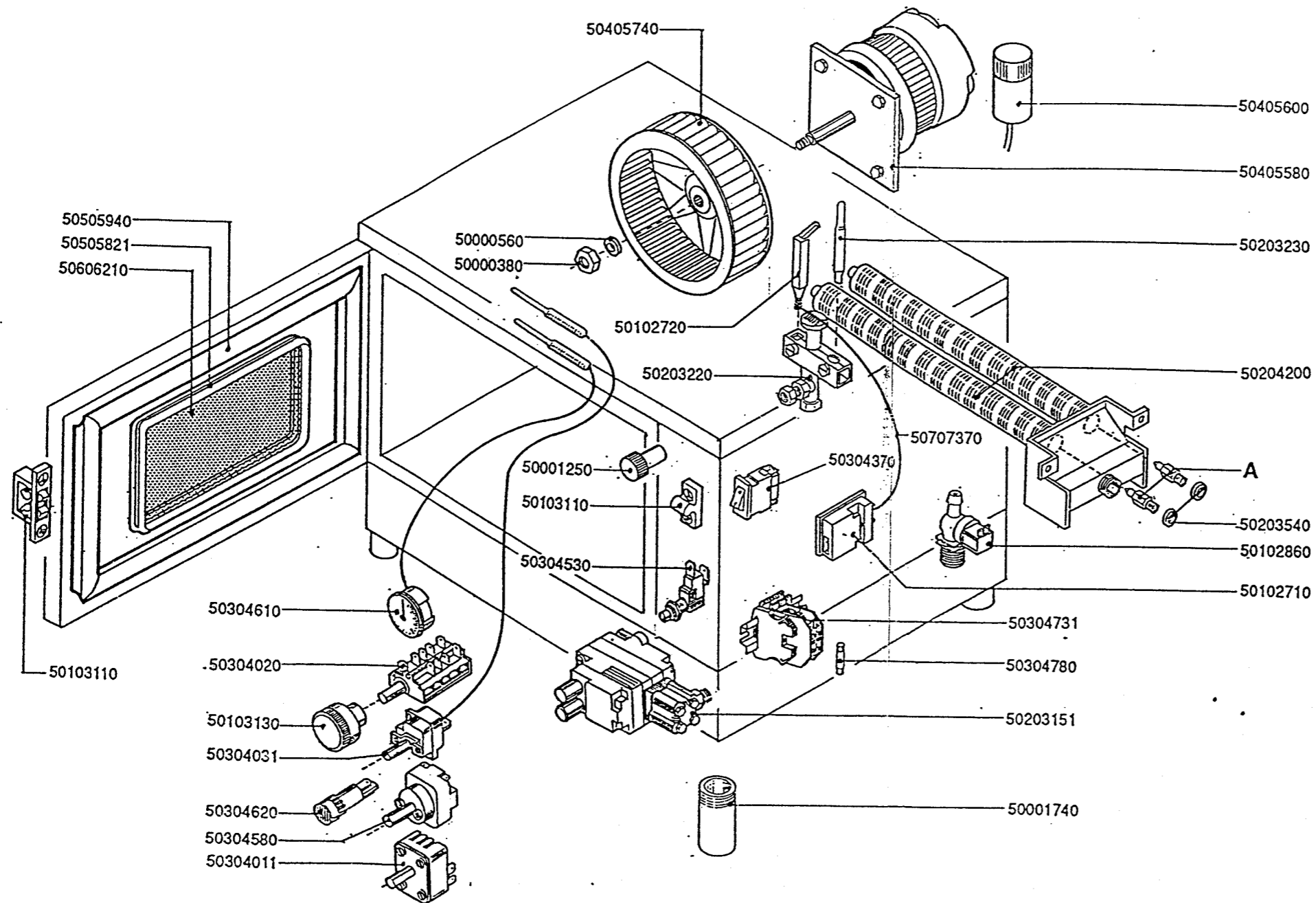

A UGELLI (vedi Manuale Operativo)

* N° PEZZI PER MODELLO

NOTA: Nell'ordinare parti di ricambio quali motori, elettrovalvole e termici, precisare collegamento, voltaggio e frequenza dell'apparecchiatura in questione. Precisare inoltre il N° di matricola indicato sulla targhetta caratteristiche.